

SZCZEGÓŁY KONSTRUKCYJNE skala 1:10

SZCZEGÓŁ "A"

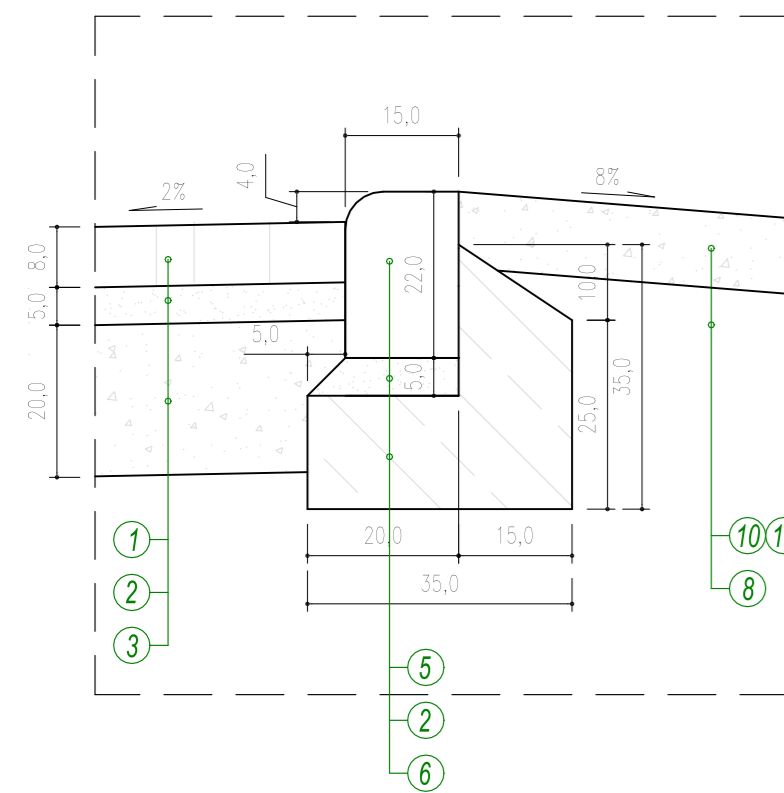

SZCZEGÓŁ "B"

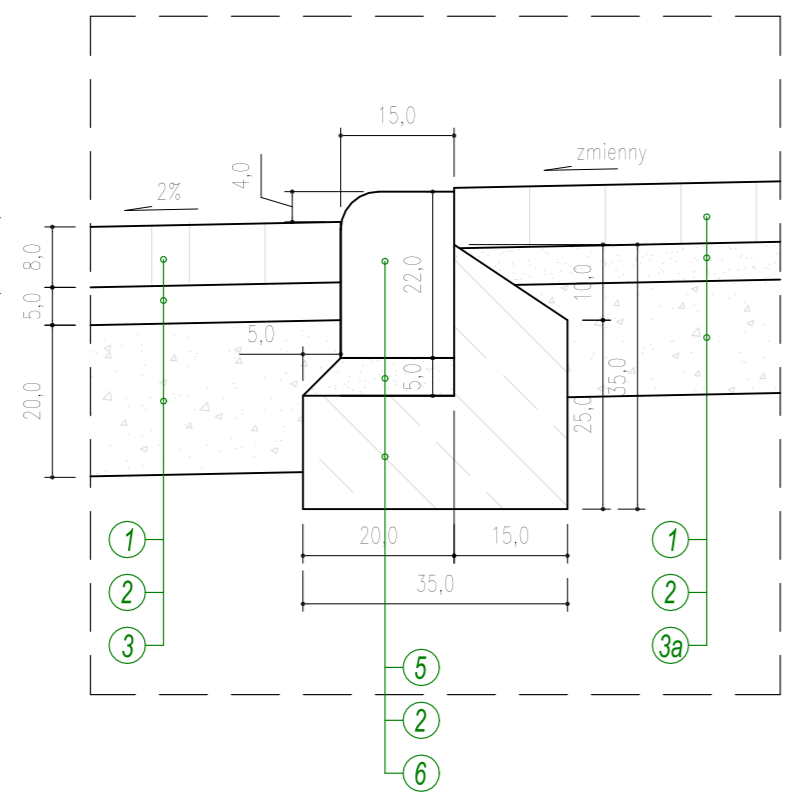

SZCZEGÓŁ "C"

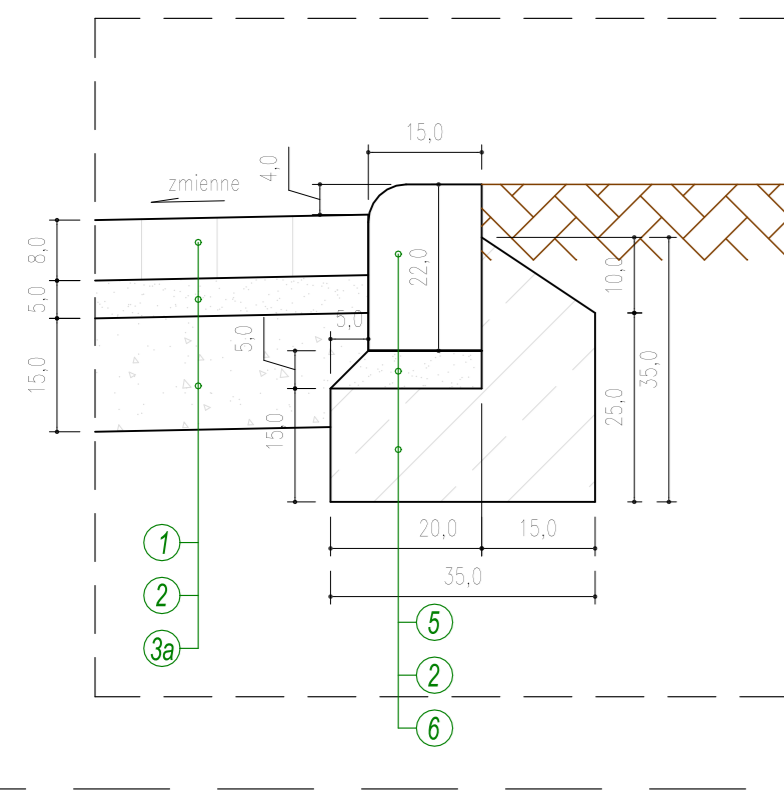

SZCZEGÓŁ "D"

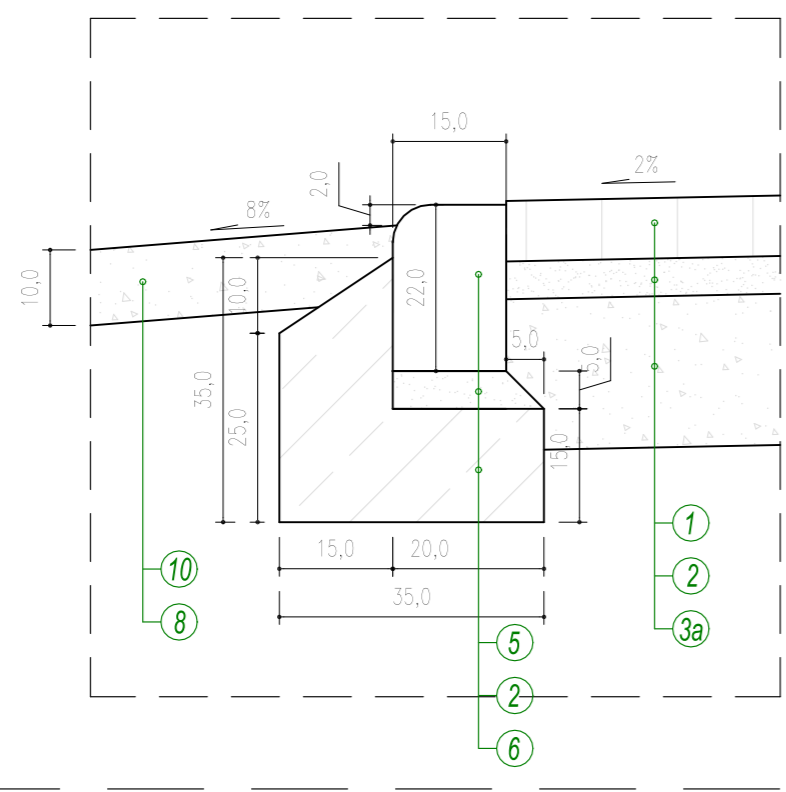

PRZEKRÓJ NORMALNY NR 1

dr. wew. w dz. 544/20 km 0+000,00 - km 0+046,95
 dr. wew. w dz. 544/26 km 0+000,00 - km 0+050,86
 dr. wew. w dz. 544/32 km 0+000,00 - km 0+062,34

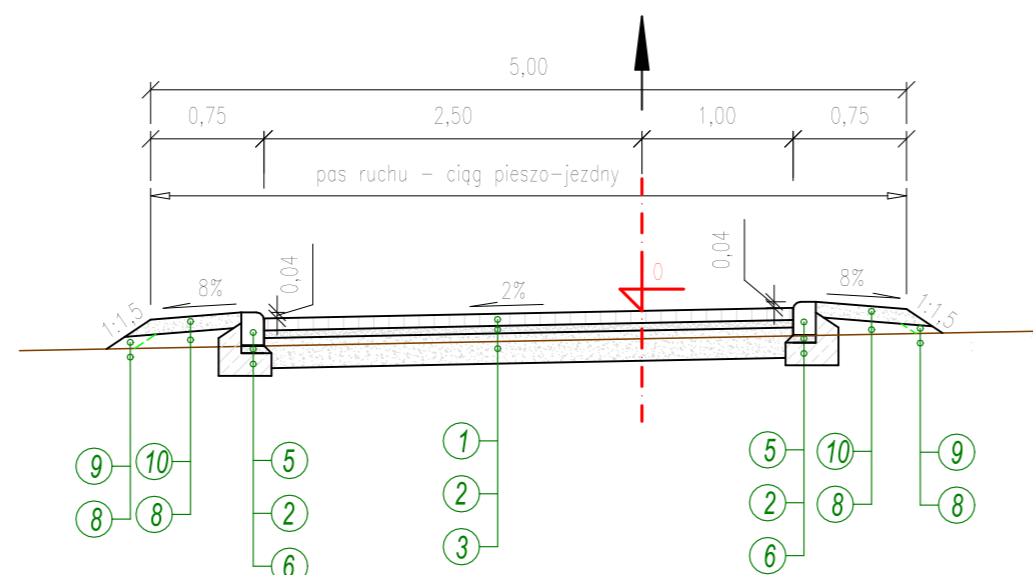

PRZEKRÓJ NORMALNY NR 2

ul. Myśliwska - km 0+000,00 - km 0+055,96

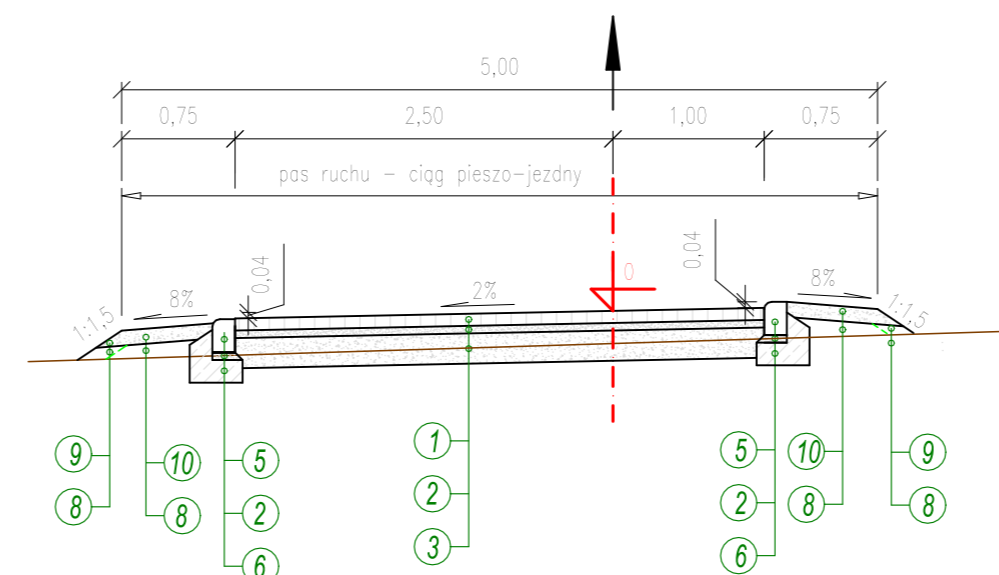

PRZEKRÓJ NORMALNY NR 3

ul. Myśliwska - km 0+076,49 - km 0+208,87

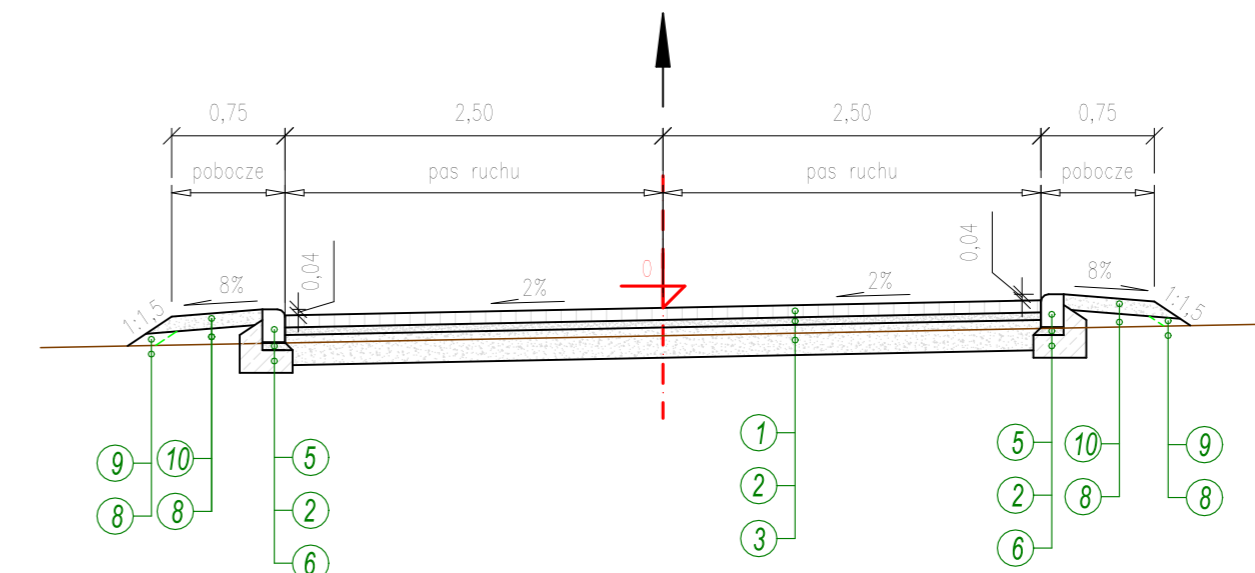

PRZEKRÓJ NORMALNY NR 4

na zjazdach

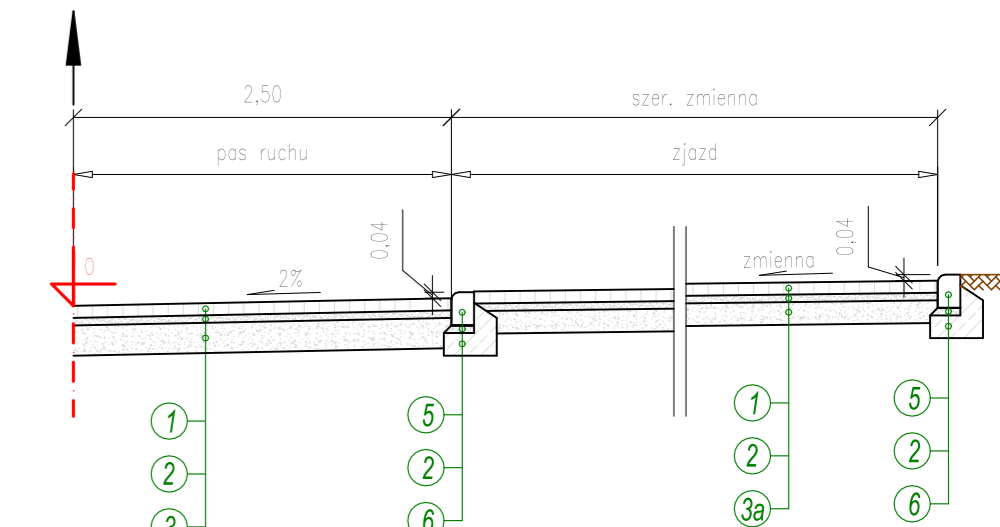

PRZEKRÓJ NORMALNY NR 5 (plac do zawracania)

dr. wew. w dz. 544/20 km 0+046,95 - km 0+059,95
 dr. wew. w dz. 544/26 km 0+050,86 - km 0+063,86
 dr. wew. w dz. 544/32 km 0+062,34 - km 0+075,34

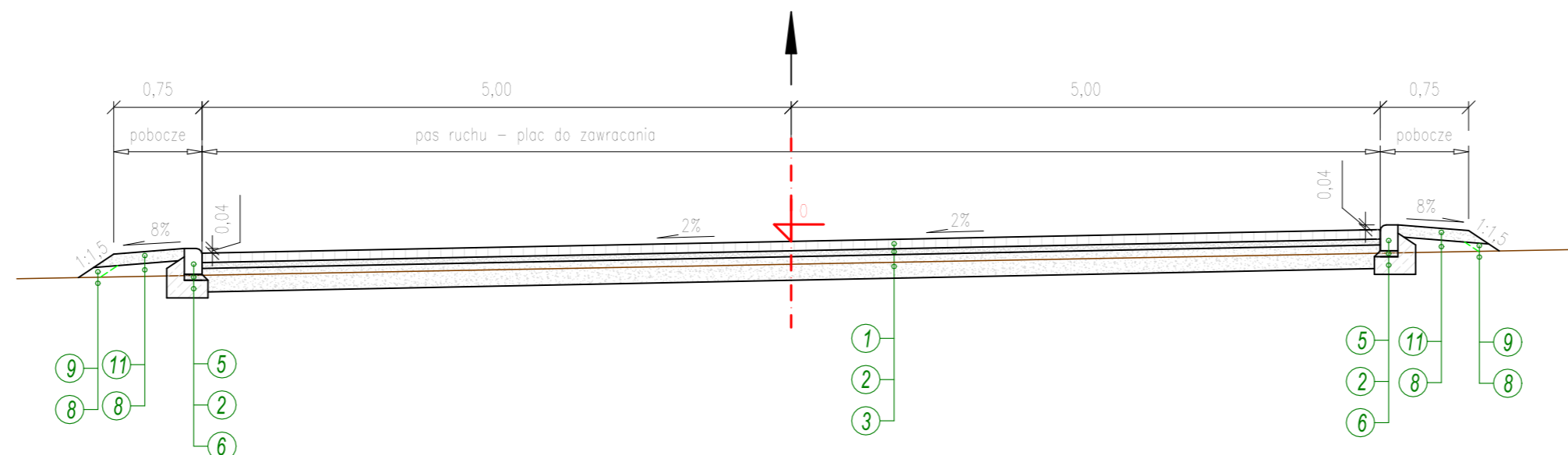

OZNACZENIA:

- ① - 8 cm - betonowa kostka brukowa
- ② - 5 cm - podsypka cementowo-piaskowa 1:4
- ③ - 20 cm - podbudowa zasadnicza z mieszanki niezwiązanej z kruszywem C90/3 (kruszywa łamanego 0/31,5 mm stabilizowanego mechanicznie)
- ⑤ - krawężnik betonowy najazdowy 22x15cm "obniżony lub wtopiony"
- ⑥ - ława z betonu B15
- ⑧ - nasyp wykonany wg PN-S-02205:1998
- ⑨ - humusowanie terenów zielonych w-wą 10cm i obsianie mieszanką traw niskich
- ⑩ - 10 cm - nawierzchnia umocniona kruszywem łamanym 0/31,5 mm
- ⑪ - 10 cm - pobocze umocnione kruszywem łamanym 0/31,5 mm

BIURO PROJEKTÓW INŻYNIERII DROGOWEJ "K4"
 Krzysztof Komar
 ul. Nowowiejskiego 20, 67-100 Nowa Sól
 NIP 925-193-73-41
 Tel. 665-898-175, biuro.projektow.k4@wp.pl

Investor:
 GMINA ZABÓR, UL. LIPOWA 15, 66-003 ZABÓR

Nazwa opracowania:
 BUDOWA DROGI GMINNEJ (UL. MYŚLIWSKIEJ) ORAZ DRÓG WEWNĘTRZNYCH W DZ. NR 544/20, 544/26, 544/32 WRAZ Z BUDOWĄ OŚWIETLENIA ORAZ ODWODNIENIA DROGOWEGO W M. PRZYTOK, GMINA ZABÓR

Stanowisko	Imię i nazwisko	Nr uprawnień	Specjalność	Data	Podpis
Projektant branży drogowej	mgr inż. Krzysztof Komar	LBS/0084/POOD/12	drogi	11.2020	
Sprawdzający branży drogowej	mgr inż. Andrzej Szewczyk	LBS/0002/POOD/06	drogi	11.2020	

Nazwa rysunku:	Branża	Skala	Nr rysunku
PRZEKROJE NORMALNE SZCZEGÓŁY KONSTRUKCYJNE	drogowa	1:10 1:50	D2